



PREGÃO PRESENCIAL N°.069/2018

PROCESSO N°. 15721/2018

DATA DE RECEBIMENTO E ABERTURA DOS ENVELOPES: 28/11/2018

HORÁRIO 09:00 HORAS

O Município de Mauá, através da Sr^a. Secretária de Saúde, fará realizar na Divisão de Compras, situado na Avenida João Ramalho, 205 – Vila Noêmia – Mauá/SP, CEP 09371-520, telefone: (11) 4512-7825 licitação na modalidade **PREGÃO PRESENCIAL** do tipo **MENOR PREÇO** para a aquisição dos materiais/produtos descritos no Anexo I deste Edital, para a Prefeitura do Município de Mauá.

O presente Pregão será processado e julgado em conformidade com as Leis Federais n.ºs 8.666/93 e 10.520/02, a Lei Complementar n.º 123/06 alterada pela Lei Complementar n.º 147, de 7 de agosto de 2014, os Decretos Municipais n.ºs 6783/05 e 7841/13, com as normas deste instrumento e demais normas legais atinentes à espécie.

Critério de Julgamento: menor preço por **ITEM**

As despesas serão suportadas pela respectiva dotação orçamentária n.º: **4.4.90.52 – Recurso: Transferências e Convênios Estaduais e Federais.**

Constituem anexos do presente Edital e dele fazem parte integrante os seguintes documentos:

ANEXO I	TERMO DE REFERÊNCIA
ANEXO II	MODELO DE DOCUMENTO DE CREDENCIAMENTO
ANEXO III	MODELO DE PROPOSTA
ANEXO IV	MODELO DE DECLARAÇÃO DE CUMPRIMENTO DAS EXIGÊNCIAS DE HABILITAÇÃO
ANEXO V	MODELO DE DECLARAÇÃO REFERENTE O ARTIGO 7º DA CONSTITUIÇÃO
ANEXO VI	MODELO DE DECLARAÇÕES
ANEXO VII	MODELO DE DECLARAÇÃO DE INEXISTÊNCIA DE FATO IMPEDITIVO
ANEXO VIII	MODELO DE DECLARAÇÃO DE ENQUADRAMENTO DE EMPRESA
ANEXO IX	MINUTA DE CONTRATO
ANEXO X	TERMO DE CIÊNCIA E DE NOTIFICAÇÃO
ANEXO XI	DECLARAÇÃO DE DOCUMENTOS À DISPOSIÇÃO DO TCE – SP
ANEXO XII	MODELO DE DECLARAÇÃO QUE NADA DEVE À FAZENDA PÚBLICA DE MAUÁ

OBS: O Edital poderá ser consultado, na Divisão de Compras, sito à Av. João Ramalho, 205, 1º andar – Paço Municipal, Centro, Mauá - SP, no horário das 08:00 às 17:00 horas, e retirado pelo site: www.maua.sp.gov.br, devendo a empresa enviar o comprovante de retirada do edital via e-mail: cpl@maua.sp.gov.br, sob pena de não receber os comunicados, esclarecimentos, entre outros. Maiores informações (11) 4512-7825.

DO OBJETO

1. O presente Pregão tem como objeto **AQUISIÇÃO DE AMBULÂNCIAS DE TRANSPORTE TIPO A, DESTINADAS A ATENDER OS USUÁRIOS DO SUS NO MUNICÍPIO DE MAUÁ**, para a Prefeitura do Município de Mauá, conforme especificações e quantidades constantes do Anexo I.

DA PARTICIPAÇÃO

2. Poderão participar da presente licitação, empresas que atenderem as exigências deste Edital.

2.1. Não poderão concorrer, direta ou indiretamente, nesta licitação ou participar do contrato dela decorrente, as empresas:

- a) Estejam declaradas inidôneas (art. 87,IV da Lei nº 8.666/93);
- b) Impedidas de licitar e contratar com o Município de Mauá (art.87, III da Lei nº 8.666/93);
- c) Que não possuam em seu objeto social, ramo de atividade que seja pertinente ao objeto a ser licitado;
- d) Reunidas em consórcio.

2.2. Poderão participar da licitação os interessados, doravante designados licitantes, que atenderem a todas as exigências deste edital e de seus anexos.

2.3. A empresa licitante deverá ser representada fisicamente, por seus sócios ou seus representantes devidamente credenciados em sessão pública, sob pena da licitante não formular lances verbais e interpor recursos.

DO CREDENCIAMENTO

3. DO CREDENCIAMENTO PARA MANIFESTAÇÃO NAS SESSÕES:

3.1. No dia, hora e local estipulados no presente Edital, os licitantes deverão estar representados por agentes credenciados, com poderes específicos para formular lances verbais, bem como para a prática de todos os atos inerentes ao certame, portando documento pessoal de identificação, documentação comprobatória dos poderes do credenciante, mediante a apresentação dos elementos a que se referem os subitens “3.1.2” e “3.1.3”, para credenciamento junto ao pregoeiro.

3.1.1. O documento de credenciamento deverá ser entregue ao pregoeiro junto a respectiva cédula de identidade ou equivalente, em separado dos envelopes “PROPOSTA” e “DOCUMENTOS”.

3.1.2. O credenciamento far-se-á por meio de instrumento público de procuração ou instrumento particular com firma reconhecida, devendo obrigatoriamente apresentar os dados constantes do Anexo II.

3.1.2.1. O documento de credenciamento deverá vir acompanhado de contrato social ou documento equivalente, que comprove os poderes de quem o está constituindo.

3.1.3. Se a licitante estiver representada por proprietário, sócio, dirigente ou pessoa de condição assemelhada, deverá apresentar documento comprobatório da sua condição, no qual estejam expressos os seus poderes para exercerem direitos e assumir obrigações em nome daquela, também acompanhado de documento pessoal de identificação, estando neste caso, dispensado da apresentação do Termo



de Credenciamento, objeto do Anexo II.

- 3.1.4.** A inobservância dos termos do subitem “3.1.3.” impedirá a licitante de formular lances verbais e interpor recursos;
- 3.1.5.** O documento de identificação do representante legal ou de credenciamento será retido pelo pregoeiro e juntado ao processo licitatório;
- 3.1.6.** Será indeferido o credenciamento sempre que não forem apresentados os documentos necessários à identificação do interessado ou demonstrada sua condição de representante legal do licitante, e dos poderes específicos para prática dos atos do pregão, como dar lances, manifestar a intenção de recorrer, desistir e renunciar a esse direito;
- 3.1.7.** Os interessados em acompanhar as sessões públicas de abertura dos envelopes que não tenham sido credenciados, poderão fazê-lo desde que não interfiram, de modo algum, no bom andamento dos trabalhos.
- 3.1.8 -** Nenhum interessado poderá representar mais de uma empresa;
- 3.1.9 -** Junto ao credenciamento os licitantes deverão entregar a Declaração de Cumprimento dos Requisitos Habilitatórios, objeto do Anexo IV, bem como, declaração de que se encontra enquadrada na condição de pequena empresa nos termos da legislação fiscal e societária, conforme modelo constante no Anexo VIII;
- 3.1.10** A não apresentação da Declaração de Cumprimento dos Requisitos Habilitatórios não será objeto de desclassificação do licitante, desde que, presente o representante credenciado, o faça, de próprio punho, antes do início dos trabalhos;
- 3.1.11. Quanto às microempresas e empresas de pequeno porte:**
- 3.1.11.1** Apresentar Declaração de microempresa ou empresa de pequeno porte visando ao exercício da preferência prevista na Lei Complementar nº 123/06 e suas alterações, que deverá ser feita de acordo com o modelo estabelecido no Anexo VIII deste edital, e apresentada em **SEPARADO** dos envelopes nº 01 (Proposta) e nº 02 (habilitação).
- 3.1.12.** Finalizada a etapa de credenciamento, o Pregoeiro declarará encerrada esta fase e procederá o recebimento dos envelopes que deverão conter as propostas comerciais e os documentos de habilitação, em invólucros separados, indevassáveis, lacrados e rubricados no fecho, contendo os dizeres conforme itens 5.1 e 5.2.

DAS DATAS DE RECEBIMENTO E ABERTURA DOS ENVELOPES

4. Os interessados em participar do presente Pregão, deverão comparecer, no Paço Municipal - Divisão de Compras, 1º andar, com os envelopes "**PROPOSTA**" e "**DOCUMENTAÇÃO**" no dia e horários estabelecidos no preâmbulo deste edital, impreterivelmente.
- 4.1. Não será aceita, em hipótese alguma, a entrega de envelopes em desacordo com o item anterior.

DO CONTEÚDO DOS ENVELOPES

5. DOS ENVELOPES "PROPOSTA DE PREÇOS" E "DOCUMENTAÇÃO"

- 5.1. DO ENVELOPE 01 "PROPOSTA DE PREÇOS":** - envelope 01 deverá conter a Proposta de Preços, em envelope hermeticamente fechado, contendo em sua parte externa e frontal a seguinte identificação:

ENVELOPE Nº. 01 - "PROPOSTA DE PREÇOS"
PREGÃO PRESENCIAL Nº. 069 / 2018
RAZÃO SOCIAL DA LICITANTE E RESPECTIVO CNPJ

- 5.2. DO ENVELOPE 02 "DOCUMENTAÇÃO":** - envelope 02 deverá conter a documentação exigida no item 6.2, em envelope hermeticamente fechado, contendo em sua parte externa e frontal a seguinte identificação:

ENVELOPE Nº. 02 – "DOCUMENTAÇÃO"
PREGÃO PRESENCIAL Nº. 069 / 2018
RAZÃO SOCIAL DA LICITANTE E RESPECTIVO CNPJ

DA APRESENTAÇÃO DOS ENVELOPES

6. Cada licitante deverá apresentar, simultaneamente, 02 (dois) envelopes, devidamente fechados e indevassáveis, no endereço, data e hora estabelecidos no preâmbulo deste Edital, com as respectivas identificações, conforme item "5", contendo:

6.1. DO ENVELOPE Nº. 01 – PROPOSTA DE PREÇOS: O envelope nº. 01 deverá conter a Proposta de Preços propriamente dita, apresentada preferencialmente em única via, impressa, sem rasuras, emendas, ressalvas ou entrelinhas, em papel timbrado da licitante, com especificação em linguagem clara, completa e detalhada dos produtos ofertados, com escrita numa só das faces de cada folha, assinada por seu representante legal, conforme especificações contidas no Anexo I, e que não dificulte a exata compreensão de seu enunciado e conterá:

- a) A indicação do(s) item(ns) ofertado(s) e respectivas marcas, observadas as exigências estabelecidas neste instrumento, e os respectivos preços unitários e totais, em moeda nacional, expressos em algarismos e por extenso; computados todos os custos básicos diretos, bem como encargos sociais e trabalhistas e quaisquer outros custos ou despesas que incidam ou venham a incidir direta ou indiretamente sobre o objeto do edital, tais como frete, combustível, embalagens, e demais concernentes à plena execução do objeto durante o prazo do contrato;
- b) Número deste Pregão;
- c) Razão social, endereço, CNPJ, Inscrição Estadual, telefone e e-mail do licitante;
- d) Prazo de entrega dos produtos, em conformidade com o item "11" do presente edital;
- e) Prazo de Pagamento, em conformidade com o item "12" do presente edital;
- f) Prazo de validade da proposta de 60 (sessenta) dias corridos, contados da entrega dos envelopes contendo as PROPOSTAS DE PREÇOS;
- g) Nome e número do Banco, nome e número da agência e número da conta-corrente da proponente.



PREFEITURA DO MUNICÍPIO DE MAUÁ
SECRETARIA DE FINANÇAS
DIVISÃO DE COMPRAS

Fls. nº _____

Proc. nº: 15721/2018

Rubrica: _____

6.1.1. Os preços ofertados devem ter como referência os praticados no mercado atacadista para pagamento em 30 dias da data de recebimento da fatura e ou da data do recebimento definitivo do produto pela unidade recebedora;

6.1.2. A licitante deverá apresentar proposta de menor preço;

6.1.3. Para efeito de julgamento, havendo divergência entre o valor expresso em algarismos e por extenso, prevalecerá o valor por extenso;

6.1.4. Só será aceito um preço.

6.1.5. Serão desclassificadas as propostas que não atenderem as exigências essenciais deste edital e de seus anexos, que estejam em desconformidade com o critério indicado no Anexo I bem como as omissas e as que apresentarem irregularidades ou defeitos capazes de dificultar o julgamento;

6.1.6. Consideram-se exigências essenciais àquelas que não possam ser atendidas, no ato, por simples manifestação de vontade do representante, e aquelas cujo desatendimento, nesse momento, possa representar desrespeito aos princípios da licitação;

6.1.7. Havendo falhas possíveis a serem sanadas, deverá o detentor da proposta ou representante legal credenciado fazê-lo, desde que não atrapalhe o andamento dos trabalhos ou atrase o julgamento das propostas.

6.2. DO ENVELOPE Nº. 02 - DOCUMENTAÇÃO: O envelope nº. 02 deverá conter a documentação relativa à habilitação, em conformidade com o previsto a seguir:

a) Registro comercial, no caso de empresa individual;

b) Ato constitutivo, estatuto ou contrato social em vigor, devidamente registrado, em se tratando de sociedades empresárias, e, no caso de sociedades por ações, acompanhado de documentos de eleição dos seus administradores;

c) Inscrição do Ato Constitutivo no caso de Sociedades Simples, acompanhada de prova de diretoria em exercício;

d) Decreto de autorização, em se tratando de empresa ou sociedade estrangeira em funcionamento no País, e ato de registro ou autorização para funcionamento expedido pelo órgão competente, quando a atividade assim o exigir;

e) Balanço patrimonial e demonstrações contábeis do último exercício social, já exigíveis e apresentados na forma da lei, que comprovem a boa situação financeira da licitante, vedada a sua substituição por balancetes ou balanços provisórios, podendo ser atualizados, quando encerrados há mais de 03 (três) meses da data de apresentação da proposta, tomando como base a variação ocorrida no período do ÍNDICE DE PREÇOS AO CONSUMIDOR AMPLO – IPCA, publicado pelo INSTITUTO BRASILEIRO DE GEOGRAFIA E ESTATÍSTICAS – IBGE, ou de outro indicador que o venha substituir. Serão considerados aceitos, como na forma da lei, o Balanço Patrimonial e Demonstrações Contábeis publicados em Diário Oficial ou publicadas em jornais ou por cópias ou fotocópias extraídas do Livro Diário – devidamente autenticado na Junta Comercial da sede ou domicílio da licitante ou outro órgão equivalente – inclusive com os Termos de Abertura e de Encerramento.

e. 1) Serão considerados aceitos, como na forma da lei, o Balanço Patrimonial e Demonstrações Contábeis assim apresentados:

e. 1.1) Sociedades regidas pela Lei nº. 6.404/76 (sociedade anônima): publicados em Diário Oficial; ou publicados em jornais de grande circulação; ou por fotocópia registrada ou autenticada na Junta Comercial da sede ou domicílio da licitante;

e. 1.2) Sociedades por cota de responsabilidade limitada (LTDA): por fotocópia do livro Diário, inclusive com os termos de abertura e de encerramento, devidamente autenticado na Junta Comercial da sede ou domicílio da licitante ou em outro órgão equivalente, ou por fotocópia do Balanço e das Demonstrações Contábeis, devidamente registrados ou autenticados na Junta Comercial da sede ou domicílio da licitante;

e. 1.3) Sociedades sujeitas ao regime estabelecido na Lei nº. 9.317/96 – Lei das Microempresas e das Empresas de Pequeno Porte “SIMPLES”; por fotocópia do Balanço e das Demonstrações Contábeis, devidamente registrados ou autenticados na Junta Comercial da sede ou domicílio da licitante;

e. 1.4) Sociedade criada no exercício em curso: fotocópia do Balanço de Abertura, devidamente registrado ou autenticado na Junta Comercial da sede ou domicílio da licitante;

e.1.5) Caso a escrituração contábil seja na forma eletrônica, deverá estar de acordo com o disposto na Resolução CFC nº 1.299/10 e Instrução Normativa nº 107/08 do DNRC, devendo ser apresentado:

e.1.5. a) Balanço patrimonial e demonstrações contábeis transcritas no Livro Diário Eletrônico, com os respectivos termos de abertura e de encerramento;

e.1.5.b) Comprovante de entrega da Escrituração Contábil Digital ao SPED Contábil (Recibo de Entrega de Livro Digital);

f) Cópia do Cadastro Nacional de Pessoa Jurídica (CNPJ);

g) Prova de inscrição no Cadastro de Contribuintes Estadual ou Municipal, se houver relativo ao domicílio ou sede do interessado, pertinente ao seu ramo de atividade e compatível com o pedido de inscrição;

h) Os interessados com sede em outro município que tenham filial no Município de Mauá, deverão também comprovar inscrição no Cadastro de Contribuinte deste Município;

i) Certidão Negativa de Débitos relativos a Créditos Tributários Federais e à Dívida Ativa da União (CND) ou Certidão Positiva com Efeitos de Negativa de Débitos relativos a Créditos Tributários Federais e à Dívida Ativa da União (CPEND), expedida conjuntamente pela Secretaria da Receita Federal do Brasil (RFB) e pela Procuradoria-Geral da Fazenda Nacional (PGFN), referente a todos os créditos tributários federais e à Dívida Ativa da União (DAU) por ela administrados.

j) Prova de regularidade de Débitos referentes a Tributos Estaduais expedida pela Secretaria Estadual da Fazenda, através da unidade administrativa da sede da licitante;

k) Prova de regularidade de débitos referentes a tributos Mobiliários em nome da empresa licitante, expedida pela Secretaria Municipal da Fazenda ou Finanças da sede da licitante;



- l) Caso a licitante não esteja cadastrada como contribuinte neste município, deverá apresentar declaração firmada pelo representante legal, sob as penas da Lei, do não cadastramento e de que nada deve à Fazenda do Município de Mauá, relativamente aos tributos relacionados com a prestação licitada (anexo XII);
- m) Certificado de Regularidade de Situação para com o Fundo de Garantia de Tempo de Serviço (FGTS);
- n) Prova de inexistência de débitos inadimplidos perante a Justiça do Trabalho, mediante a apresentação de CNDT – Certidão Negativa de Débitos Trabalhistas ou Certidão Positiva com Efeito de Negativa, nos termos da Lei Federal nº. 12.440/11;
- o) Certidão Negativa de Pedido de Falência ou Concordata, expedida pelo Distribuidor da sede da pessoa jurídica,
- o.1) Empresas que estejam em recuperação judicial, será exigida a apresentação, durante a fase de habilitação, do Plano de Recuperação já homologado pelo juízo competente e em pleno vigor, sem prejuízo do atendimento a todos os requisitos de habilitação econômico-financeira estabelecidos no edital;
- p) Atestado(s) fornecido(s) por pessoas jurídicas de direito público ou privado que comprovem o fornecimento de objeto similar conforme anexo I, sem exigência de comprovação de quantitativos mínimos;
- q) Cumprimento do disposto no art. 7º, inciso XXXIII da Constituição Federal, a ser comprovado por meio de Declaração, sob as penas da lei, emitida pelo proponente, conforme modelo constante do Anexo V;
- r) A empresa deverá declarar que, no momento da contratação, não está cumprindo pena por inidoneidade, sob as penas da Lei, conforme modelo constante do Anexo VI;
- s) A licitante fica obrigada a declarar, sob penalidades cabíveis, a inexistência de fatos impeditivos para habilitação, conforme modelo constante do Anexo VII, que deverá ser em papel timbrado, se possuir;

6.2.2.1. Os documentos exigidos nas alíneas “i”, “j”, “k”, “m” e “n” acima, poderão ser apresentados também como “Certidão Positiva, com efeito, de Negativa”;

6.2.2.2. A comprovação de regularidade fiscal das microempresas e empresas de pequeno porte somente será exigida para efeito de assinatura do contrato ou seu substitutivo;

6.2.2.3. As microempresas e empresas de pequeno porte, por ocasião da participação neste certame, deverão apresentar toda a documentação exigida para fins de comprovação de regularidade fiscal, mesmo que esta apresente alguma restrição;

6.2.2.3.1. Havendo alguma restrição na comprovação da regularidade fiscal, será assegurado o prazo de 05 (cinco) dias úteis, cujo termo inicial corresponderá ao momento em que o proponente for declarado o vencedor do certame, prorrogável por igual período, a critério da administração pública, para a regularização da documentação, pagamento ou parcelamento do débito, e emissão de eventuais certidões negativas ou positivas, com efeito de certidão negativa;

6.2.2.4. A não regularização da documentação, no prazo previsto no subitem anterior, implicará na decadência do direito à contratação, sem prejuízo das sanções previstas neste edital, procedendo-se à convocação dos licitantes, nos termos do artigo 4º inciso XXIII, da Lei 10.520/02;

6.2.3. Os documentos a que se refere o item “6.2” poderão ser apresentados em original, por qualquer processo de cópia autenticada por cartório competente ou por servidor da administração ou publicação em órgão da imprensa oficial.

6.2.4. Em caso de documento expedido via Internet, a Comissão de Apoio Técnico, obrigatoriamente, verificará a sua veracidade junto ao respectivo Sistema Informatizado;

6.2.5. Os documentos solicitados no item “6.2”, quando não constarem a sua validade expressa, serão aceitos pela P.M.M., quando emitidos com antecedência máxima de 180 (cento e oitenta) dias da data de sua emissão;

6.2.6. As empresas com cadastro de fornecedor na Prefeitura do Município de Mauá ficam isentas de apresentar os documentos constantes nas letras “a” a “h” do item 6.2 “Documentação”.

DA REALIZAÇÃO DO PREGÃO

7. São os seguintes os procedimentos a serem adotados para a realização do pregão propriamente dito:

7.1. No dia, hora, e local designados neste edital, os licitantes deverão estar legalmente representados ou por terceiros devidamente credenciados, com poderes específicos para formulação de lances verbais e para a prática de todos os demais atos inerentes ao certame conforme o modelo referencial indicado no Anexo II;

7.2. Instalada a sessão pública do pregão, após o credenciamento dos participantes, com duração de 15 minutos do início da sessão ou até que se credencie os participantes presentes, o pregoeiro procederá à abertura dos envelopes das propostas comerciais. Em seguida, será verificada a conformidade das propostas com os requisitos deste Edital.

7.3. Serão desclassificadas as propostas que não atenderem às exigências essenciais do Edital, considerando-se como tais as que não possam ser atendidas, no ato, por simples manifestação do proponente.

7.4. As propostas serão classificadas provisoriamente, em ordem crescente de preços, por **item**;

7.5. Na hipótese de exigência de amostras, catálogos e/ou outros documentos técnicos, estes serão analisados pela área requisitante, verificando-se o atendimento de sua compatibilidade com requisitos exigidos no edital.

7.5.1. Havendo amostras, catálogos e/ou outros documentos técnicos para serem analisados, a sessão poderá ser suspensa para análise dos mesmos pela unidade técnica ou requisitante do material, sendo que, neste caso os participantes serão oportunamente comunicados sobre o resultado, bem como sobre a nova data para prosseguimento do certame.

7.6. Constará da ata os licitantes participantes, os preços oferecidos nas propostas apresentadas, as propostas eventualmente desclassificadas com a respectiva fundamentação, e a ordem de classificação provisória das propostas;

7.7. No caso de empate entre duas ou mais propostas escritas será realizado sorteio para determinação da ordem de oferta de lances.

7.8. No curso da sessão, uma vez definida a classificação provisória, o pregoeiro convidará individualmente os licitantes ofertantes de propostas de preços até 10% superiores a menor proposta, de forma sequencial, a apresentar lances verbais, a partir do autor da proposta classificada de maior preço e os demais, em ordem decrescente de valor;



- 7.9. Não havendo pelo menos 03 (três) ofertas nas condições definidas na alínea anterior, poderão os autores das melhores propostas, até o máximo de 03 (três), oferecer novos lances verbais e sucessivos, quaisquer que sejam os preços oferecidos;
- 7.10. Caso não se realizem lances verbais, será verificada a conformidade da proposta escrita de menor preço com o parâmetro de preço definido no item "8", bem como sua exequibilidade;
- 7.11. O pregoeiro abrirá oportunidade para a repetição de lances verbais até o momento em que não haja novos lances de preços menores aos já ofertados, sendo proclamado pelo pregoeiro, o vencedor;
- 7.12. Não serão aceitos lances cujos valores forem iguais ou maiores ao último lance que tenha sido anteriormente ofertado.
- 7.13. A desistência em apresentar lance verbal, quando convocado pelo Pregoeiro, implicará na exclusão do licitante das rodadas posteriores de oferta de lances verbais relativos a este item, ficando sua última proposta registrada para classificação definitiva ao final da etapa;
- 7.14. O encerramento da fase competitiva dar-se-á quando, indagados pelo pregoeiro, os licitantes manifestarem seu desinteresse em apresentar novos lances.
- 7.15. Declarada encerrada a etapa competitiva, o pregoeiro procederá à classificação definitiva das propostas, que será consubstanciada em ata;
- 7.16. Se houver empate, será assegurado o exercício do direito de preferência às microempresas e empresas de pequeno porte, nos seguintes termos:
- 7.16.1. Entende-se por empate aquelas situações em que as propostas apresentadas pelas microempresas ou empresas de pequeno porte sejam iguais ou até 5% (cinco por cento) superiores à proposta mais bem classificada;
- 7.17. Dentre as microempresas ou empresas de pequeno porte, a que melhor estiver classificada, poderá apresentar proposta de preço inferior àquela considerada vencedora da fase de lances, situação em que será adjudicado em seu favor o objeto licitado;
- 7.17.1. Para tanto, será convocada para exercer seu direito de preferência e apresentar nova proposta no prazo máximo de 05 (cinco) minutos após o encerramento dos lances, a contar da convocação do Pregoeiro, sob pena de preclusão, aplicando-se a regra aos demais licitantes que se enquadrarem na hipótese do item 07.16.1;
- 7.17.2. Se houver equivalência de valores das propostas apresentadas pelas microempresas e empresas de pequeno porte que se encontrem no intervalo estabelecido no subitem "07.16.1" será realizado sorteio entre elas para que se identifique aquela que primeiro poderá exercer a preferência e apresentar nova proposta;
- 7.17.2.1. Entende-se por equivalência dos valores das propostas, as que apresentarem igual valor, respeitada a ordem de classificação;
- 7.18. O exercício do direito de preferência somente será aplicado quando a melhor oferta da fase de lances não tiver sido apresentada pela própria microempresa ou empresa de pequeno porte;
- 7.19. Não ocorrendo a contratação da microempresa ou empresa de pequeno porte, retomar-se-ão, os procedimentos relativos à licitação, nos termos do disposto no art. 4º, inciso XXIII, da Lei 10.520/02, sendo assegurado o exercício do direito de preferência na hipótese de haver participação de demais microempresas e empresas de pequeno porte cujas propostas se encontrem no intervalo estabelecido no subitem "7.17.1";
- 7.19.1. Na hipótese de não contratação da microempresa e empresa de pequeno porte, será declarada a melhor oferta aquela proposta originalmente vencedora da fase de lances.
- 7.20. Concluída a fase de classificação das propostas, será aberto o envelope de documentação do licitante que foi classificado em primeiro lugar;
- 7.21. Constatando-se o atendimento das exigências fixadas no Edital, o licitante classificado e habilitado será declarado vencedor;
- 7.22. Se o licitante desatender às exigências para habilitação, o pregoeiro examinará as ofertas subsequentes e a qualificação dos licitantes, na ordem de classificação, e assim sucessivamente, até a apuração de uma que atenda ao Edital, sendo o respectivo licitante declarado vencedor e a ele adjudicado o objeto do certame.
- 7.23. Declarado o vencedor, qualquer licitante poderá manifestar imediata e motivadamente a intenção de recorrer, quando lhe será concedido o prazo de três dias corridos para apresentação das razões do recurso, ficando os demais licitantes desde logo intimados para apresentar contrarrazões em igual número de dias, que começarão a correr do término do prazo do recorrente, sendo-lhes franqueada vista imediata dos autos;
- 7.23.1. Os recursos e contrarrazões deverão ser interpostos junto à Divisão de Compras, das 08:00 às 17:00 horas, de segunda a sexta-feira;
- 7.24. O acolhimento de recurso importará na invalidação apenas dos atos insuscetíveis de aproveitamento;
- 7.25. A ausência de manifestação imediata e motivada do licitante conforme prevista no subitem "07.22" importará na decadência do direito de recurso e a adjudicação do(s) objeto(s) licitado(s) pelo pregoeiro ao vencedor.
- 7.26. Decididos, quando for o caso, os recursos, o pregoeiro declarará o vencedor da licitação, encaminhando os autos do processo à autoridade competente para homologação do certame, adjudicação do objeto e convocação da licitante vencedora para retirada da ordem de fornecimento ou instrumento equivalente.
- 7.27. O licitante vencedor será convocado, para retirar a Ordem de Fornecimento, no prazo máximo de 02 (dois) dias úteis;
- 7.28. Quando o licitante vencedor convocado dentro do prazo de validade da proposta, não retirar a Ordem de Fornecimento, poderá ser convocado outro licitante, observada a ordem de classificação, para assumir a avença, e assim sucessivamente, sem prejuízo da aplicação das sanções cabíveis;
- 7.29. Os envelopes contendo a documentação relativa à habilitação dos licitantes desclassificados e dos classificados não declarados vencedores permanecerão sob custódia da Administração, até expirar a data de validade das propostas;
- 7.30. Decorrido o prazo estabelecido no subitem antecedente, as licitantes deverão, mediante requerimento próprio, retirar os envelopes, no prazo máximo de 05 (cinco) dias, após o qual os mesmos serão eliminados;
- 7.31. Serão inabilitadas as licitantes que apresentarem documentação incompleta ou com borrões, rasuras em partes essenciais, e desclassificadas as propostas que não atenderem às exigências essenciais do edital.
- 7.32. Nas situações previstas nos subitens "07.22" e "07.28" acima, o pregoeiro negociará diretamente com o proponente para que seja obtido o melhor preço.

DO JULGAMENTO

8. O julgamento das propostas processar-se-á segundo o critério estabelecido no Anexo I, por **MENOR PREÇO POR ITEM**.



DA HOMOLOGAÇÃO

9. Após o encerramento da fase de lances verbais, com o julgamento das propostas de preço na forma prescrita neste edital, proceder-se-á à abertura do envelope nº 02 - DOCUMENTAÇÃO, para análise dos documentos da licitante vencedora. Estando em conformidade com o edital a HOMOLOGAÇÃO do presente certame compete ao Secretário Municipal, conforme preâmbulo, o que ocorrerá logo após o julgamento e após o decurso dos prazos recursais ou a decisão dos recursos eventualmente interpostos.

9.1. A homologação do resultado desta licitação não obriga a Administração a aquisição do objeto licitado.

DA CONTRATAÇÃO

10. A contratação decorrente desta licitação será formalizada mediante a assinatura de Contrato e a consequente emissão da Ordem de Serviço.

10.1. Se, por ocasião da formalização do contrato, as certidões de regularidade de débito do adjudicatário perante o Sistema de Seguridade Social (INSS), o Fundo de Garantia por Tempo de Serviço (FGTS) e a Fazenda Nacional, estiverem com os prazos de validade vencidos, esta Prefeitura verificará a situação por meio eletrônico hábil de informações, certificando nos autos do processo a regularidade e anexando os documentos passíveis de obtenção de tais meios, salvo impossibilidade devidamente justificada;

10.1.1. Se não for possível atualizá-las por meio eletrônico hábil de informações, o adjudicatário será notificado para, no prazo de dois dias úteis, prorrogáveis uma única vez, por igual período a critério do Pregoeiro e, desde quando solicitado, por escrito por pelo LICITANTE, comprovar a situação de regularidade de que trata o subitem "10.1", mediante a apresentação das certidões respectivas com prazo de validade em vigência.

10.1.2. A não regularização das pendências, no prazo previsto no item anterior, implicará em decadência do direito a contratação, sem prejuízo das penalidades impostas pela Lei nº 8.666/93, sendo facultado ao pregoeiro convocar as remanescentes, na ordem de classificação para assinatura de contrato, ou revogar a licitação.

10.2. Tratando-se de microempresa ou empresa de pequeno porte, cuja documentação de regularidade fiscal tenha indicado restrições à época da fase de habilitação, deverá comprovar, previamente a assinatura do contrato ou instrumento equivalente, a regularidade fiscal, no prazo de cinco dias úteis, a contar da publicação da homologação do certame, prorrogável por igual período, a critério da Administração, sob pena de a contratação não se realizar, decaindo do direito à contratação, sem prejuízo das sanções previstas neste edital.

10.2.1. Não ocorrendo a regularização prevista no subitem anterior, retomar-se-ão os procedimentos relativos a esta licitação, sendo assegurado o exercício do direito de preferência na hipótese de haver participação de demais microempresas e empresas de pequeno porte, cujas propostas de preços se encontrem no intervalo estabelecido no subitem "07.17.2"

10.2.2. Na hipótese de nenhuma microempresa e empresa de pequeno porte atenderem aos requisitos deste edital, será convocada outra empresa na ordem de classificação das ofertas, com vistas à contratação.

10.3. Não constituirá causa de inabilitação a irregularidade formal que não afete o conteúdo ou a idoneidade do documento.

DA ENTREGA E DO RECEBIMENTO DO OBJETO

11. O local de entrega será de acordo com o item 5 do anexo I deste Edital.

11.1. Os produtos deverão ser entregues de acordo com os padrões de acondicionamento, manuseio, transporte, validade, observadas as regras específicas fixadas no presente edital e na Ordem de Fornecimento ou instrumento equivalente;

a) Os produtos serão recebidos, provisoriamente, dentro do prazo de 24 (vinte e quatro) horas contados da entrega, para posterior verificação da conformidade do produto com as especificações, quantidades e preço correspondentes;

b) A aceitação definitiva dar-se-á em 48 (quarenta e oito) horas, quando a Nota Fiscal será atestada por servidor/comissão devidamente credenciado para este fim e liberado o canhoto de recebimento.

c) Caso os produtos apresentem irregularidades, especificações incorretas e estejam fora dos padrões determinados ou fora do prazo de validade exigida, a unidade recebedora os devolverá para regularização. O atraso na substituição dos mesmos acarretará a suspensão dos pagamentos, além das penalidades previstas neste Edital.

d) Não será admitida a entrega dos produtos pela Contratada sem que esta esteja de posse da Ordem de Fornecimento ou instrumento equivalente.

e) Não serão aceitas entregas parceladas, salvo com prévia autorização da Prefeitura sendo que, neste caso, o pagamento será liberado após o término da entrega do material constante na Nota de Empenho.

DAS CONDIÇÕES DE PAGAMENTO

12. O pagamento será efetuado através de crédito em conta-corrente da empresa, até 30 (trinta) dias corridos, contados da data do atesto da nota fiscal e/ou do recebimento definitivo dos produtos pela unidade de destino dos mesmos, mediante a apresentação dos documentos fiscais legalmente exigíveis e devidamente atestados pelo servidor/comissão encarregada do recebimento.

12.1. Os pagamentos serão efetuados mediante a apresentação da Nota Fiscal Eletrônica – NFE, conforme determinação da SEFAZ (Secretaria da Fazenda Paulista), no que se refere a venda a órgãos públicos.

12.2. É facultado à PREFEITURA efetuar os pagamentos através de depósito bancário, ficando o **COMPROMISSÁRIO FORNECEDOR**, obrigado a fornecer o nome do Banco e respectivo número da conta bancária. O atraso no pagamento, pela falta dessas informações será considerado de responsabilidade do fornecedor.

12.3. Não serão autorizadas antecipações de pagamento de qualquer espécie.

PENALIDADES

13. O licitante que ensejar o retardamento da execução do certame, não mantiver a proposta, comportar-se de modo inadequado ou fizer declaração falsa ou cometer fraude fiscal, estará sujeito à aplicação da pena de impedimento de licitar e contratar com a Administração pelo prazo de até 5 (cinco) anos, conforme previsto no artigo 7º da Lei nº 10.520/02, observados os procedimentos contidos no Decreto Municipal nº. 6783/05, sem prejuízo das multas previstas em edital, no contrato e nas demais cominações legais.

14. Pela injustificada inexecução parcial ou total do objeto deste contrato, serão aplicadas à CONTRATADA, conforme o caso, as seguintes sanções, sem prejuízo da rescisão contratual.

14.1. Advertência;

14.2. Multa:



- a) Multa pela recusa da CONTRATADA em aceitar o pedido de fornecimento sem a devida justificativa aceita pelo CONTRATANTE, no valor equivalente a 10% do valor adjudicado;
- b) Multa pela inexecução parcial do contrato, no valor equivalente a 10% sobre a parcela inexecutada, podendo o CONTRATANTE autorizar a continuação do mesmo;
- c) Multa pela inexecução total do contrato no valor equivalente a 20% sobre o valor do contrato;
- d) Multa no valor equivalente a 10% do valor total do contrato se o produto for de má qualidade, fora dos mais rigorosos padrões de higiene ou em desacordo com as especificações propostas e aceitas pelo CONTRATANTE;
- e) Multa por atraso na entrega no valor equivalente a 0,5% do valor total da nota de empenho, para cada dia de atraso, não podendo ultrapassar a 20%;
- 14.3.** Suspensão temporária de participar em licitação impedimento de contratar com a administração, conforme o disposto artigo 7º da Lei Federal nº 10.520/02, observados os procedimentos contidos no Decreto municipal nº. 6783/05.
- 14.4.** Declaração de inidoneidade para licitar ou contratar com a Administração Pública, enquanto perdurarem os motivos da punição ou até que seja promovida a reabilitação, perante a própria autoridade que aplicou a penalidade, que será concedida sempre que o contratado ressarcir a Administração pelos prejuízos resultantes e após decorrido o prazo da sanção aplicada com base no subitem anterior;
- 15.** As multas são independentes entre si. A aplicação de uma não exclui a das outras, bem como das demais penalidades previstas em lei.
- 16.** O valor das multas aplicadas poderá ser deduzido do pagamento da nota fiscal ou de garantia prestada nos termos do Artigo 56, da Lei Federal nº. 8.666/93, se não houver recurso ou se o mesmo estiver definitivamente denegado.
- 16.1.** Caso não haja nota fiscal pendente de pagamento ou prestação de garantia, a empresa será notificada a efetuar o pagamento administrativamente, ou, havendo resistência, a cobrança dar-se-á judicialmente.
- 17.** De acordo com a legislação federal em vigor, a empresa deverá cumprir integralmente o disposto no artigo 7º, inciso XXXIII da Constituição Federal, que veda a participação nesta Licitação de empresas que empreguem, para fins de trabalho noturno, perigoso ou insalubre a menores de 18 anos e de qualquer trabalho a menores de 16 anos, salvo na condição de aprendiz, a partir de 14 anos. A constatação, a qualquer tempo, do uso de mão de obra infantil pela licitante que vier a ser contratada ensejará a rescisão do contrato, sem qualquer ônus para a P.M.M.
- 18.** Perda da garantia oferecida, se houver, em caso de culpa pela rescisão contratual.
- 19.** Constatada a inexecução contratual ou a hipótese do subitem 13, será a contratada intimada da intenção da Prefeitura quanto a aplicação da penalidade, concedendo-se prazo para interposição de defesa prévia, nos termos do artigo 87, §2º e §3º da Lei nº 8.666/93.
- 20.** Não sendo apresentada a defesa prévia pela contratada, ou havendo o indeferimento da mesma quando interposta, a Prefeitura providenciará a notificação da contratada quanto a aplicação da penalidade, abrindo-se prazo para interposição de recurso administrativo, nos termos do art. 19, I, "f" da Lei nº 8.666/93.
- 21.** Além das expressas do Edital, poderão ser interpostas outras penalidades previstas no artigo 7º da Lei Federal 10.520/02 e nos artigos 87 e 88 da Lei Federal nº 8.666/93, conforme a graduação da falta cometida.
- 22.** A inexecução total ou parcial do contrato poderá ensejar sua rescisão, nos casos enumerados no artigo 78, no modo previsto pelo artigo 79, com as consequências previstas no artigo 80, todos da Lei Federal nº 8.666/93;
- 23.** A Contratada estará sujeita ainda, às penalidades descritas no artigo 87 da Lei Federal nº 8.666/93.

RESCISÃO CONTRATUAL

- 24.** O presente contrato poderá ser rescindido: a) unilateralmente, nas hipóteses previstas no artigo 78, incisos I a XII e XVII a XVIII, da Lei nº 8.666/93 e alterações; b) amigavelmente, por acordo entre as partes, reduzida a termo, desde que haja conveniência para o CONTRATANTE e; c) judicial, nos termos da legislação. d) Nos casos de rescisão administrativa, fica assegurado ao CONTRATANTE as prerrogativas previstas nos incisos I a IV do art. 80, da Lei supracitada.

RECURSOS ADMINISTRATIVOS

- 25.** Além do recurso administrativo já referido neste Edital, dos atos administrativos decorrentes do processamento desta licitação caberão os recursos previstos pelo Decreto Municipal nº. 6783/05 e pela Lei Federal nº. 8.666/93 observados os procedimentos aqui previstos.

DISPOSIÇÕES GERAIS

- 26.** O presente pregão poderá ser anulado ou revogado, sempre mediante despacho motivado, sem que caiba a qualquer licitante direito à indenização.
- 27.** A contratada ficará obrigada a aceitar, nas mesmas condições contratuais e nos preços unitários finais, já aplicado o desconto auferido nos lances, os acréscimos ou supressões que se fizerem necessários até 25% (vinte e cinco por cento) dos valores contratados.
- 28.** Decairá do direito de solicitar esclarecimentos, providências ou impugnar o presente Edital o interessado que não se manifestar até o 2º (segundo) dia útil anterior à data da sessão do pregão, o que caracterizará aceitação de todos os seus termos e condições. Qualquer manifestação posterior que venha a apontar falhas ou irregularidades que o viciariam não terá efeito de recurso perante a Administração. Não serão admitidas informações ou esclarecimentos verbais.
- 29.** A impugnação feita tempestivamente não impedirá o interessado de participar do processo licitatório.
- 29.1. Impugnações** ao Edital só serão aceitas por escrito e protocoladas na Divisão de Compras, das 08:00 às 17:00 horas, de segunda a sexta-feira, no prazo máximo de 02 (dois) dias úteis antes da data marcada para recebimento das propostas, não serão aceitas impugnações enviadas por e-mail e via correio.
- 30.** São vedadas a subcontratação total ou parcial do objeto contratado, a associação do contratado com outrem, a cessão ou transferência, total ou parcial, bem como a fusão, cisão ou incorporação, sem expressa anuência da Prefeitura.
- 31.** A tolerância da Contratante com qualquer atraso ou inadimplência por parte da Contratada não importará de forma alguma em alteração contratual ou novação.
- 32.** É facultada ao pregoeiro ou a autoridade superior, em qualquer fase da licitação, a promoção de diligência destinada a esclarecer ou complementar a instrução do processo.
- 33.** As licitantes assumem todos os custos de preparação e apresentação de suas propostas e a Administração não será, em nenhum caso, responsável por esses custos, independentemente da condução ou do resultado do processo licitatório.



PREFEITURA DO MUNICÍPIO DE MAUÁ
SECRETARIA DE FINANÇAS
DIVISÃO DE COMPRAS

Fls. nº _____

Proc. nº: 15721/2018

Rubrica: _____

34. As licitantes são responsáveis pela fidelidade e legitimidade das informações e dos documentos apresentados em qualquer fase da licitação.

35. Não havendo expediente na data designada para a realização da sessão pública, ou ocorrendo qualquer fato superveniente que impeça a realização do certame na data marcada, a sessão será automaticamente transferida para o primeiro dia útil subsequente, no mesmo horário e local anteriormente estabelecidos, desde que não haja decisão e comunicação do pregoeiro em contrário.

36. Na contagem dos prazos estabelecidos neste edital e seus anexos, exclui-se o dia do início e inclui-se o do vencimento. Só se iniciam e vencem os prazos em dias de expediente da Prefeitura.

37. O presente Edital, seus anexos e a proposta do vencedor da licitação farão parte integrante do Contrato ou instrumento equivalente.

38. **Questionamentos** a serem feitos sobre este edital só serão aceitos por escrito e desde que encaminhados à Divisão de Compras, das 08:00 às 17:00 horas, de segunda a sexta-feira, no prazo máximo de 02 (dois) dias úteis antes da data marcada para recebimento das propostas.

39. Os servidores que integram a Comissão de Pregão foi constituída pela Portaria nº. 11.132 de 27/07/2018.

40. As partes elegerão o Foro da Comarca de Mauá para qualquer procedimento administrativo ou judicial decorrente do processamento desta licitação e do descumprimento do contrato dela originado.

41. Este edital contém as condições gerais do procedimento licitatório que, em conjunto com os elementos específicos, contido nos Anexos que o integram, regerão a licitação e a contratação específica.

Mauá, 07 de Novembro de 2018.

João Carlos Targa Carvalho
Diretor da Divisão de Compras
Secretaria de Finanças



ANEXO I

TERMO DE REFERÊNCIA

1. DO OBJETO:

1.1. O presente Pregão tem como objeto a AQUISIÇÃO DE AMBULÂNCIAS DE TRANSPORTE TIPO A, DESTINADAS A ATENDER OS USUÁRIOS DO SUS NO MUNICÍPIO DE MAUÁ.

ITEM – 01:
Ambulância Tipo A – Simples, remoção tipo Furgoneta.
Quantidade: 03 (três) unidades.
PRAZO DE ENTREGA: Em até 60 dias da assinatura do contrato.

REDUÇÃO MÍNIMA PARA LANCE = O LANCE MÍNIMO PARA O ITEM/LOTE: SERÁ DE 0,5% (MEIO POR CENTO) QUE INCIDIRÁ SOBRE O MENOR VALOR DENTRE AS PROPOSTAS APRESENTADAS, E ASSIM, SUCESSIVAMENTE

1.2. Critérios De Sustentabilidade Ambiental:

1.3. Nos termos do Decreto Federal¹ nº 2.783, de 1998 e da Resolução CONAMA nº 267², de 14/11/2000 é vedada a oferta de produto ou equipamento que contenha ou faça uso de qualquer das Substâncias que Destroem a Camada de Ozônio – SDO abrangidas pelo Protocolo de Montreal, notadamente CFCs, Halons, CTC e tricloroetano, à exceção dos usos essenciais permitidos pelo Protocolo de Montreal, conforme artigo 1º, parágrafo único, do Decreto nº 2.783, de 1998, e o artigo 4º da Resolução CONAMA nº 267, de 14/11/2000.

1.4. Só será admitida a oferta de veículos automotor que atenda aos limites máximos de ruídos fixados na Resolução CONAMA nº 1, de 11/02/1993³, e nº 272⁴, de 14/09/2000, e legislação correlata;

1.5. Só será admitida a oferta de veículo automotor que atenda aos limites máximos de emissão de poluentes provenientes do escapamento fixados no âmbito do Programa de Controle da Poluição do Ar por Veículos Automotores – PROCONVE, conforme Resoluções CONAMA nº 18⁵, de 06/05/1986, e nº 315⁶, de 29/10/2002, e legislação correlata.

1.6. Descrição Detalhada do Objeto:

1.6.1. Apêndice I: Descritivo Técnico do Objeto - Ambulância Tipo A - Simples Remoção Tipo Furgoneta

1.6.2. Apêndice I-A: Padronização Visual: LAYOUT INTERNO

1.6.3. Apêndice I-B: Padronização Visual: LAYOUT EXTERNO

2. EMBASAMENTO LEGAL

2.1. O Secretaria de Saúde de Mauá, ao promover a aquisição dos veículos observará os preceitos do disposto no art. 5º, inciso II, na Instrução Normativa SLTI/MPOG nº 01, de 19/01/2010⁷, bem como as normas pertinentes da Associação Brasileira de Normas Técnicas (ABNT).

2.2. Por ser um bem de uso comum, amplamente utilizado no mercado frotista, com aquisição comumente praticada no comércio (varejista e atacadista), verifica-se que não apresenta legislação ou norma técnica especial para contratação de aquisição pela Administração Pública, além das normas cuja responsabilidade pela fiscalização e/ou homologação cabe aos órgãos governamentais próprios, tais como: CONAMA, DETRAN, DENATRAN, CONTRAN, CTB, ABNT e de códigos, normas, leis e regulamentos dos órgãos públicos federais, estaduais ou municipais e das empresas concessionárias de serviços/produtos públicos que estejam em vigor e sejam referentes aos tipos de equipamentos aqui descritos.

2.3. Além disso, deverão ser observadas as disposições impostas pela Lei nº 10520/2002.

3. JUSTIFICATIVA E OBJETIVOS:

3.1. A Lei nº 8.080/90 dispõe sobre as condições para a promoção, proteção e recuperação da saúde, a organização e o funcionamento dos serviços de saúde, assim regulamentando o capítulo específico da Saúde na Constituição Federal;

¹ Os dispositivos contidos no Decreto Federal nº 2.783/1998 deverão ser observados, haja vista se tratar de compra onde são utilizados recursos federais.

² <http://www.mma.gov.br/port/conama/legiabre.cfm?codlegi=265> – Resolução do CONAMA que dispõe sobre a proibição da utilização de substâncias que destroem a Camada de Ozônio.

³ <http://www.mma.gov.br/port/conama/legiabre.cfm?codlegi=124> – Resolução do CONAMA que dispõe sobre os limites máximos de ruídos, com o veículo em aceleração e na condição parado, para veículos automotores nacionais e importados, excetuando-se motocicletas, motonetas, triciclos, ciclomotores e bicicletas com motor auxiliar e veículos assemelhados.

⁴ http://www.mma.gov.br/estruturas/a3p/_arquivos/36_09102008030415.pdf – Resolução do CONAMA que Dispõe sobre os limites máximos de ruído para os veículos nacionais e importados em aceleração, exceto motocicletas, motonetas, ciclomotores e veículos assemelhados.

⁵ <http://www.mma.gov.br/port/conama/legiabre.cfm?codlegi=41> - Dispõe sobre a criação do Programa de Controle de Poluição do Ar por veículos Automotores – PROCONVE.

⁶ <http://www.mma.gov.br/port/conama/legiabre.cfm?codlegi=337> – Dispõe sobre a nova etapa do programa de Controle de Emissões veiculares – PROCONVE.

⁷ <https://www.cti.ufu.br/sites/cti.ufu.br/files/IN-SLTI-01-19Jan2010-Sustentabilidade-Ambiental.pdf> - trata-se de aquisição com recursos federais.



3.2. A referida Lei, reafirma, **ainda, os princípios e diretrizes a exemplo da universalidade de acesso aos serviços de saúde**, em todos os níveis de assistência, a integralidade da assistência, participação da comunidade, a descentralização político administrativa, com direção única em cada esfera de governo e ênfase na descentralização dos serviços para os municípios, além da regionalização e hierarquização da rede de serviços de saúde, entre outros;

3.3. Considerando que as unidades da federação, de forma menos ou mais qualificada, possuem serviços de transporte de saúde, implantados com recursos e regras próprias;

3.4. Nesse diapasão foi editada a Portaria GM/MS nº 2.214⁸, de 31 de agosto de 2017 que regulamenta a aplicação de recursos por programação para aquisição de Ambulância de Transporte Tipo A.

4. CLASSIFICAÇÃO DOS BENS COMUNS

4.1. A natureza do objeto a ser contratado é de natureza comum nos termos do parágrafo único, do artigo 1º, da Lei 10.520, de 2002, e as especificações dos materiais estão definidas de forma clara, concisa e objetiva e que as unidades de medida atendem ao princípio da padronização usual existente no mercado.

5. DO RECEBIMENTO E DA ACEITAÇÃO DO OBJETO

5.1. No ato do recebimento, os veículos deverão estar à disposição da Secretaria de Saúde no pátio da vencedora ou da transformadora em uma distância máxima de 200 Km desta Secretaria, caso a distância seja superior a descrita acima fica de responsabilidade da vencedora ou da transformadora a entrega dos veículos no pátio do almoxarifado da Prefeitura Municipal de Mauá.

5.1.1. Em caso excepcional será permitido à entrega dos veículos em local diferente do citado no item acima. Porém, será necessária solicitação por parte da vencedora com exposição de motivos. Está solicitação será avaliada pelo fiscal do contrato, podendo ser aprovada ou não.

5.2. A título de padronização das unidades em um mesmo lote, os serviços de adaptação e transformação deverão ser executados por uma única empresa.

5.3. Nos termos do art.73, inciso II, alíneas a e b da lei nº8.666/93, o objeto dessa aquisição, serão recebidos da seguinte forma:

5.3.1. Provisoriamente, para efeito de posterior verificação da conformidade do material com a especificação;

5.3.2. Definitivamente, após a verificação da qualidade e quantidade do material e consequente aceitação.

5.4. Os bens poderão ser rejeitados, no todo ou em parte, quando em desacordo com as especificações constantes neste Termo de Referência e na proposta, devendo ser substituídos no prazo de 10 (dez) dias, a contar da notificação da contratada, às suas custas, sem prejuízo da aplicação das penalidades.

5.5. O recebimento provisório ou definitivo do objeto não exclui a responsabilidade da contratada pelos prejuízos resultantes da incorreta guarda e execução do contrato.

5.6. Até a retirada do objeto, fica a contratada responsável por sua guarda e manutenção em perfeitas condições idênticas às observadas no ato de recebimento definitivo pela contratante

6. DA HABILITAÇÃO TÉCNICA DAS LICITANTES (Qualificação Técnica)

6.1. Para fins de comprovação da capacidade técnica as licitantes deverão apresentar:

6.1.1. Atestado (s) de Capacidade Técnica, fornecido por pessoa jurídica de direito público ou privado, declarando ter a licitante realizada ou estar realizando fornecimento pertinente e compatível em características, natureza, volume, quantidade, prazos e outros dados característicos com o objeto deste Termo de Referência, de forma satisfatória;

6.1.2. Certificado de Garantia expedido comprovando que a transformação é devidamente homologada pela Engenharia da Montadora, não alterando a garantia do veículo solicitada no descritivo, conforme modelo sugerido no apêndice I.

7. CONDIÇÕES ESPECÍFICAS DA PROPOSTA

7.1. As Licitantes deverão atender a seguinte **CONDIÇÃO ESPECÍFICA DA PROPOSTA**:

7.2. A proposta deverá apresentar a descrição completa do objeto ofertado com catálogo ou prospecto ou ficha técnica do veículo em português brasileiro, com descrição detalhada do modelo, marca dimensões, características, especificações técnicas e outras informações que possibilitem a avaliação da Equipe Técnica.

7.3. No caso de catálogo com diversos modelos, a licitante deverá identificar qual a **marca/modelo** que está concorrendo na licitação.

7.4. Quando o catálogo for omissivo na descrição de algum item de composição, será aceita Declaração do Fabricante ou Distribuidor, descrevendo a especificação ausente no prospecto, contendo, inclusive, a afirmação do compromisso de entrega do produto na forma declarada.

7.5. Não será admitida a mera transcrição do Descritivo Técnico do Termo de Referência, sem a descrição do veículo a ser ofertado, a qual deverá ser a realidade do objeto ofertado.

8. OBRIGAÇÕES TÉCNICAS ESPECÍFICAS

8.1. Para fins de comprovação da capacidade técnica, condição essencial para a assinatura do Contrato de Fornecimento, **a Licitante Vencedora** deverá apresentar a seguinte documentação, **no prazo de 72 horas do julgamento do certame**:

8.1.1. Comprovação de que o produto a ser utilizado na montagem do sistema visual se enquadra na especificação estabelecida neste Termo de Referência, por meio de Atestado emitido pelo fabricante ou fornecedor das Led's;

⁸ http://bvsmms.saude.gov.br/bvsmms/saudelegis/gm/2017/prt2214_01_09_2017.html - Regulamenta a aplicação de recursos por programação para aquisição de Ambulância de Transporte Tipo A.



8.1.2. Comprovação de que o produto a ser utilizado na montagem do sistema de sinalizador acústico com amplificador não poderão gerar ruídos eletromagnéticos ou qualquer outra forma de sinal que interfira na recepção de sinais de rádio ou telefonia móvel. Deverá ser fornecido laudo que comprove o atendimento à norma SAE J575 e SAE J595 (*Society of Automotive Engineers*), no que se refere aos ensaios contra vibração, umidade, poeira, corrosão, deformação e fotometria classe 1. Todos os equipamentos/acessórios de adaptação no veículo base deverão ser para aplicação exclusivamente automotiva.

8.1.3. Deverão ser fornecidos diagrama e esquemas de fiação em português brasileiro, incluindo códigos e lista de peças padrão;

8.1.4. Deverão apresentar informações detalhadas do circuito transformador do sistema automotivo de comutação entre a rede elétrica e o inversor.

8.1.5. Deverão apresentar laudos: Flamabilidade para atender o Contran 498/2014⁹ no que se refere a revestimentos internos não metálicos do compartimento de atendimento para os seguintes itens: Isolamento Térmico, Revestimento de parede lateral, revestimento do teto, do piso, das portas, da divisória e do estofamento dos bancos; Ensaios de ancoragem dos Cintos de Segurança dos bancos, instalados no compartimento de atendimento na carroceria do veículo, conforme disposto na Portaria DENATRAN 190/09¹⁰ e suas atualizações;

8.1.6. Cadastro/Registro ANVISA dos equipamentos;

8.1.7. Em cumprimento a Portaria DENATRAN 190/09, o fabricante da maca deverá apresentar teste de ancoragem da maca, feito por laboratório devidamente credenciado pelo INMETRO.

8.1.8. Comprovação emitida pelo Fabricante de que possui Rede de Assistência Técnica Autorizada na Região Metropolitana de SP e no Interior Paulista, com a apresentação da Relação dos prestadores da assistência técnica autorizada com endereço completo, telefone (s), CEP, e-mail, etc.;

8.1.9. Não será admitida a mera transcrição do Descritivo Técnico do Termo de Referência, sem a descrição do veículo a ser ofertado, a qual deverá ser a realidade do objeto ofertado.

9. DAS OBRIGAÇÕES DA CONTRATANTE

9.1. Da Contratante:

9.1.1. Receber o objeto no prazo e condições estabelecidas na Lei 8666/1993;

9.1.2. Verificar minuciosamente, a conformidade do objeto recebido provisoriamente com as especificações constantes do Edital e da proposta, para fins de aceitação e recebimento definitivo;

9.1.3. Comunicar à Contratada, por escrito, sobre imperfeições, falhas ou irregularidades verificadas no objeto fornecido, para que seja substituído, reparado ou corrigido;

9.1.4. Acompanhar e fiscalizar o cumprimento das obrigações da Contratada, através de servidor especialmente designado;

9.1.5. Efetuar o pagamento à Contratada no valor correspondente ao fornecimento do objeto, no prazo e forma estabelecidos na Lei 8666/1993;

9.1.6. A Administração não responderá por quaisquer compromissos assumidos pela Contratada com terceiros, ainda que vinculados à execução do presente Termo de Contrato, bem como por qualquer dano causado a terceiros em decorrência de ato da Contratada, de seus empregados, prepostos ou subordinados.

10. OBRIGAÇÕES DA CONTRATADA

10.1. A Contratada deve cumprir todas as obrigações constantes no Edital, seus anexos e sua proposta, assumindo exclusivamente seus os riscos e as despesas decorrentes da boa e perfeita execução do objeto e, ainda:

10.1.1. Efetuar a entrega do objeto em perfeitas condições, conforme especificações, prazo e local constantes no Edital e seus anexos, acompanhado da respectiva nota fiscal, na qual constarão as indicações referentes: à marca, ao fabricante, ao modelo, à procedência e ao prazo de garantia ou validade;

10.1.2. O objeto deve estar acompanhado do manual do usuário, com uma versão em português e da relação da rede de assistência técnica autorizada;

10.1.3. Responsabilizar-se pelos vícios e danos decorrentes do objeto, de acordo com os artigos 12, 13 e 17 a 27, do Código de Defesa do Consumidor (Lei nº 8.078, de 1990);

10.1.4. Substituir, reparar ou corrigir, às suas expensas, no prazo fixado neste Termo de Referência, o objeto com avarias ou defeitos;

10.1.5. Comunicar à Contratante, no prazo máximo de 24 (vinte e quatro) horas que antecede a data da entrega, os motivos que impossibilitem o cumprimento do prazo previsto, com a devida comprovação;

10.1.6. Manter, durante toda a execução do contrato, em compatibilidade com as obrigações assumidas, todas as condições de habilitação e qualificação exigidas na licitação;

10.1.7. Indicar preposto para representá-la durante a execução do contrato.

10.1.8. Observar rigorosamente as normas técnicas em vigor, as especificações e demais documentos fornecidos pela Secretaria de Saúde de Mauá, bem como as cláusulas do Contrato a ser firmado;

⁹ <http://www.denatran.gov.br/download/Resolucoes/Resolucao4982014.pdf> - Dispõe sobre requisitos aplicáveis aos materiais de revestimento interno do habitáculo de veículos automotores nacionais e importados.

¹⁰ http://www.denatran.gov.br/download/Portarias/2009/PORTARIA_DENATRAN_190_09.pdf - Estabelece o procedimento para a concessão do código de marca/modelo/versão de veículos do Registro Nacional de Veículos Automotores – RENAVAL.



10.1.9. Responsabilizar-se por todas as despesas decorrentes da produção, fornecimento e entrega do produto, inclusive as despesas de embarque e transporte, de embalagens, de frete e seguro, e, eventuais perdas ou dano;

10.1.10. Abster-se de veicular publicidade ou qualquer outra informação acerca da contratação objeto desta licitação ou a ela relacionada, salvo se houver expressa e prévia autorização da Secretaria de Saúde de Mauá;

10.1.11. Responder integralmente por perdas e danos que vier a causar a Secretaria de Saúde de Mauá ou a terceiros em razão de ação ou omissão dolosa ou culposa, sua ou dos seus prepostos, independentemente de outras cominações editalícias ou legais a que estiver sujeito;

10.1.12. Responsabilizar-se pelos ônus resultantes de quaisquer ações, demandas, custos e despesas decorrentes de danos, ocorridos por culpa sua ou de qualquer de seus empregados e prepostos, obrigando-se, igualmente, por quaisquer responsabilidades decorrentes de ações judiciais movidas por terceiros, que lhe venham a ser exigidas por força da lei, ligadas ao cumprimento deste Edital;

11. CONTROLE DA EXECUÇÃO

11.1. Nos termos do art. 67 Lei nº 8.666, de 1993, foi designado representante para acompanhar e fiscalizar a entrega dos bens, conforme consta nos autos do processo administrativo nº 15.721/2018, anotando em registro próprio todas as ocorrências relacionadas com a execução e determinando o que for necessário à regularização de falhas ou defeitos observados.

11.2 A fiscalização de que trata este item não exclui nem reduz a responsabilidade da Contratada, inclusive perante terceiros, por qualquer irregularidade, ainda que resultante de imperfeições técnicas ou vícios redibitórios, e, na ocorrência desta, não implica em corresponsabilidade da Administração ou de seus agentes e prepostos, de conformidade com o art. 70 da Lei nº 8.666, de 1993.

11.3 O representante da Administração anotará em registro próprio todas as ocorrências relacionadas com a execução do contrato, indicando dia, mês e ano, bem como o nome dos funcionários eventualmente envolvidos, determinando o que for necessário à regularização das falhas ou defeitos observados e encaminhando os apontamentos à autoridade competente para as providências cabíveis.

11.4 Constituem as atividades do Fiscal de Contrato:

11.4.1 Fornecer todos os meios legais para o ideal desempenho das atividades contratadas;

11.4.2 Emitir relatório final de execução do contrato de sua responsabilidade;

11.4.3 Notificar a Contratada qualquer fato que gere o descumprimento das cláusulas contratuais;

11.4.4 Controlar a vigência dos contratos;

11.4.5 Acompanhar e controlar a efetiva entrega do produto, no que tange à quantidade e à qualidade do produto previsto no objeto do contrato administrativo;

11.4.6 Acompanhar e emitir Parecer Técnico sobre o cumprimento pela empresa das obrigações assumidas.

12. DAS SANÇÕES ADMINISTRATIVAS

12.1 Comete infração administrativa nos termos da Lei nº 8.666, de 1993 e da Lei nº 10.520, de 2002, a Contratada que:

12.1.1 Inexecutar total ou parcialmente qualquer das obrigações assumidas em decorrência da contratação;

12.1.2 Ensejar o retardamento da execução do objeto;

12.1.3 Fraudar na execução do contrato;

12.1.4 Comportar-se de modo inidôneo;

12.1.5 Cometer fraude fiscal;

12.1.6 Não manter a proposta.

12.2. A Contratada que cometer qualquer das infrações discriminadas no subitem acima ficará sujeita, sem prejuízo da responsabilidade civil e criminal, às seguintes sanções:

13. OBSERVAÇÕES:

13.1. **A empresa vencedora deverá enviar, no prazo máximo de 24 horas após o julgamento do certame, a proposta com a nova recomposição de preços com os valores iguais ou inferiores aos definidos na etapa de lances. Em caso dos valores serem inferiores, deverá a proposta vir acompanhada de “carta de desconto”.**

13.2. Nas notas fiscais emitidas deverá constar o número da licitação e do contrato, obrigatoriamente.

14. Apêndices:

14.1. Integram e fazem parte deste Termo de Referência os seguintes Apêndices:

Apêndice I: Descritivo Técnico do Objeto - Ambulância Tipo A - Simples Remoção Tipo Furgoneta

Apêndice I-A: Padronização Visual: LAYOUT INTERNO.

Apêndice I-B: Padronização Visual: LAYOUT EXTERNO.

Apêndice II – Certificação da Montadora.



APÊNDICE – I

DESCRIPTIVO TÉCNICO DA AMBULÂNCIA TIPO A –
SIMPLES REMOÇÃO TIPO FURGONETA

1 - ESPECIFICAÇÕES DO VEÍCULO:

1.1 - NOMENCLATURA

Ambulância Tipo A - Simples Remoção Tipo FURGONETA

1.2- SINÔNIMOS

Ambulância Tipo A - Simples Remoção

1.3 - DEFINIÇÃO E APLICAÇÃO

Ambulância de transporte para remoção simples e eletiva de pacientes sem risco de vida - Ambulância Tipo A

1.4 - Características gerais

Veículo tipo furgoneta com carroceria em aço ou monobloco e original de fábrica Zero km

Equipamentos Obrigatórios exigidos pelo CONTRAN;

Cabine/Carroceria: Portas em chapa, com isolamento térmico em poliuretano, interno em poliestireno, com fechos interno e externo, resistentes e de aberturas de fácil acionamento.

1.5 - Dimensões

Comprimento total mínimo = 4.000 mm

Distância mínima entre eixos = 2.600 mm

Capacidade mínima de carga = 650 kg

Comprimento mínimo do salão de atendimento = 1.600 mm

Altura interna mínima do salão de atendimento = 1.200 mm

Largura interna mínima = 1.000 mm

Largura externa máxima = 2.000 mm

1.6 - Motor

Dianteiro; 4 cilindros;

Combustível = Flexível (Gasolina e/ou Etanol em qualquer proporção) ou Diesel;

Potência de pelo menos 85 cv

Torque de pelo menos 12,0 kgfm³

Cilindrada mínima = 1.300 cc

Sistema de Alimentação = Injeção eletrônica

1.7 - Abastecimento de Combustível:

Capacidade mínima = 48 litros

1.8 - Freios e Suspensão

Freio com Sistema Anti-Bloqueio (A.B.S.) nas quatro rodas;

Freio a disco nas rodas dianteiras, e a disco ou tambor nas rodas traseiras; Suspensão dianteira independente, com barra estabilizadora;

Suspensão traseira: o veículo deverá estar equipado com conjuntos compatíveis de molas, barras de torção ou suspensão pneumática ou hidráulica. Os componentes deverão possuir um dimensionamento que exceda a carga imposta em cada membro. Para a melhor qualidade de dirigibilidade, as molas do veículo deverão ser as de menor deflexão. Somente serão permitidas correções aprovadas pelo fabricante de chassi ou monobloco, para compensar deflexões indevidas além das tolerâncias permitidas. Não serão permitidas correções devido ao desbalanceamento. O veículo deverá ser entregue balanceado.

1.8.1 O conjunto das suspensões dianteira e traseira deverá possuir eficácia/eficiência satisfatórias quanto à redução das vibrações/trepidações originadas da irregularidade da via de circulação e/ou carroceria, reduzindo adequadamente, as injúrias que por ventura viriam a acometer o paciente transportado;



1.9 - Direção

Direção hidráulica, elétrica ou eletrohidráulica, original de fábrica.

1.10 - Transmissão

Mínimo de 5 marchas à frente

1 marcha à ré

1.11 - Sistema Elétrico

Original do veículo, com montagem de bateria de no mínimo 60 Ah do tipo sem manutenção, 12 volts.

1.11.1 - Sistema elétrico dimensionado para o emprego simultâneo de todos os itens especificados do veículo e equipamentos quer com a viatura em movimento quer estacionada, sem risco de sobrecarga no alternador, fiação ou disjuntores.

1.12 - Conjunto sinalizador eletrônico acústico visual

1.12.1 - Interna: Natural e Artificial, tanto para a cabine, quanto para o compartimento de atendimento.

1.12.2 - Sinalizador visual em barra com 04 cúpulas de policarbonato translúcido com tratamento UV em LED de alta potência na cor vermelho;

1.12.3 - Sinalizador Acústico:

Amplificador de no mínimo 100 W RMS de potência, @ 13,8 Vcc e 04 (quatro) tons distintos, resposta de frequência de 300 a 3000 Hz e pressão sonora a 01 (um) metro de no mínimo 100 dB @ 13,8 Vcc;

- Laudo que comprove o atendimento à norma SAE J1849, no que se refere a requisitos e diretrizes nos sistemas de sirenes eletrônicas com um único autofalante (**somente para a licitante vencedora**).

1.13 - Adaptação do compartimento traseiro:

Vidro(s) fixo(s) traseiro(s) com película opaca; e faixas transparentes; janela lateral corredeira com película opaca, e faixas transparentes.

Divisão entre a cabina e o compartimento do paciente em aço, ABS Acrilonitrila Butadieno Estireno auto-extinguível, com desenho que permita no lado da maca se ter no mínimo 1,8 m de comprimento dotada de janela de comunicação entre a cabine e o compartimento traseiro;

Nivelamento do piso em compensado naval, se necessário;

Revestimento do piso em ABS Acrilonitrila Butadieno em peça única revestindo também as laterais;

Suporte para oxigênio na esquerda ao lado do banco;

Banco para 2 pessoas, estrutura tubular, com assento estofado em courvin cinza claro e cintos de segurança na esquerda do veículo;

1 luminária fluorescente 15 w 12vcc ou em Led; Suporte de soro e sangue sobre a cabeceira da maca;

1.13.1 - Ar Condicionado mínimo de 12.000 BTU's no compartimento traseiro/paciente, original do fabricante do chassi ou homologado pela fábrica, contando com um sistema de Ar Condicionado quente/frio e ventilação nos termos do item 5.12 da NBR 14.561.

1.13.2 – Ventilador/exaustor

1.13.3 - Maca retrátil

Totalmente confeccionada em duralumínio; instalada longitudinalmente no salão de atendimento; com no mínimo 1.800 mm de comprimento, com a cabeceira voltada para frente do veículo; com pés dobráveis, sistema escamoteável; provida de rodízios confeccionados em materiais resistentes a oxidação, com pneus de borracha maciça e sistema de freios; com trava de segurança para evitar o fechamento involuntário das pernas da maca quando na posição estendida, projetada de forma a permitir a rápida retirada e inserção da vítima no compartimento da viatura, com a utilização de um sistema de retração dos pés acionado pelo próprio impulso da maca para dentro e para fora do compartimento, podendo ser manuseada por apenas uma pessoa. Esta maca deve dispor de três cintos de segurança fixos à mesma, equipados com travas rápidas, que permitam perfeita segurança e desengate rápido, sem riscos para a vítima. Deve ser provida de sistema de elevação do tronco do paciente em pelo menos 45 graus e suportar neste item peso mínimo de 100 kg.

1.13.4 - Suporte para soro;

1.13.5 - Oxigênio medicinal com 1 cilindro de 7 l; válvula com 2 saídas, fluxômetro com umidificador, chicote e máscara.

1.13.6 - A distribuição dos móveis e equipamentos no salão de atendimento deve prever:

1.13.6.1 - As paredes internas, piso e a divisória deverão ser em plástico reforçado com fibra de vidro laminadas ou Acrilonitrila Butadieno Estireno auto-extinguível, ambos com espessura mínima de 3mm, moldados conforme geometria do veículo, com a proteção antimicrobiana, tornando a superfície bacteriostática.

2. GARANTIAS E ASSISTÊNCIAS TÉCNICAS

A garantia de veículo deverá ser total, inclusive abarcando os acessórios instalados pela empresa, com cobertura pelo período mínimo de 12 (doze) meses e sem limite de quilometragem a contar do efetivo recebimento do veículo pelo contratante (retirada da ambulância do pátio) ou pelo período previsto no manual do proprietário, prevalecendo o de maior período.

Conjunto sinalizador acústico e visual: Garantia mínima de 12 (doze) meses;

Grafismos: Garantia mínima de 12 (doze) meses;



PREFEITURA DO MUNICÍPIO DE MAUÁ
SECRETARIA DE FINANÇAS
DIVISÃO DE COMPRAS

Fls. nº _____

Proc. nº: 15721/2018

Rubrica: _____

Conjunto do Ar Condicionado Cabine/Salão: Garantia mínima de 12 (doze) meses; Assistências Técnicas e de Manutenção: Deverá possuir assistência técnica autorizada na Região Metropolitana de SP e Interior Paulista, com endereço completo, telefone, Fax, CEP, e-mail, etc.;

No período de garantia, os serviços de assistência técnica deverão ser efetuados e o problema solucionado num prazo de 10 (dez) dias úteis, a contar da data da solicitação/notificação oficial.

Se a Contratada não puder atender dentro do prazo estabelecido, deverá justificar e comprovar por escrito os motivos, ficando a prorrogação por mais 10 (dez) dias úteis (máximo), condicionada à aceitação do Contratante.

É vedada a elaboração de manual de proprietário exclusivo para os veículos objeto da presente contratação com termos distintos daqueles fornecidos aos proprietários particulares do mesmo modelo do veículo.

2.1 EXECUÇÃO DA GARANTIA:

Considerando que os veículos serão utilizados tanto na cidade de Mauá/SP, como eventualmente na Região Metropolitana e Interior Paulista, a assistência técnica deverá ser disponível nestas regiões, para execução da garantia e assistência técnica por meio de serviços especializados de manutenção homologados pelo fabricante.

Em caso de pane mecânica/elétrica do veículo que o impeça de circular, quando do deslocamento do local de entrega até o destino final, os custos de remoção e de transporte do veículo (guincho) até a concessionária autorizada mais próxima do local do evento será de responsabilidade da CONTRATADA, independentemente de previsão dessa cobertura no manual do proprietário ou em manuais de serviços acessórios.

A CONTRATADA deverá disponibilizar telefone de emergência (central/serviço de atendimento ao cliente) para acionamento do guincho nas eventuais ocorrências no painel/para-brisa do veículo.

a) É vedada à CONTRATADA opor qualquer restrição de assistência técnica constantes no manual do fabricante ou em outro instrumento da fábrica, cuja participação no certame configura plena aceitação das condições exigidas.

APÊNDICE I-A

a) Da Padronização Visual:

LAYOUT INTERNO DA AMBULÂNCIA – Tipo A - Simples Remoção Tipo Furgoneta

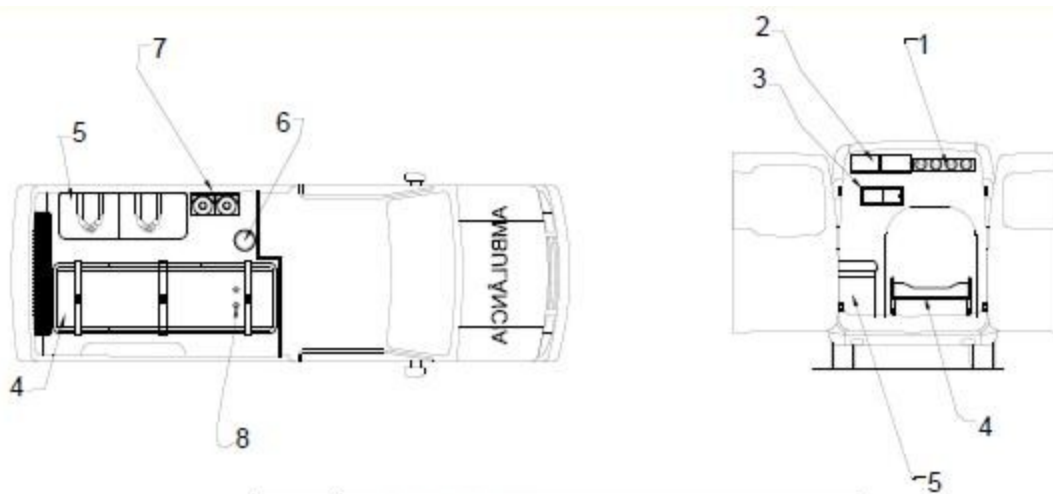

1	AR CONDICIONADO
2	ARMARIO SUPERIOR
3	DIVISORIA COM JANELA DE COMUNICAÇÃO
4	MACA
5	BANCO TUBULAR
6	LIXEIRA
7	CILINDRO DE OXIGENIO
8	SUPORTE PARA SORO E SANGUE

APÊNDICE I-B
LAYOUT EXTERNO DA AMBULÂNCIA FURGONETA

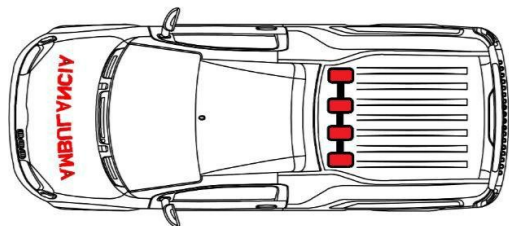
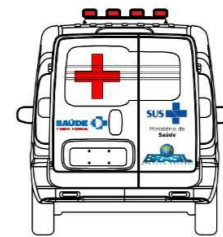
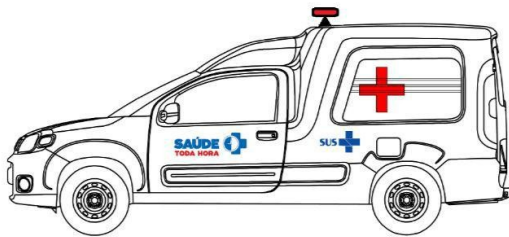
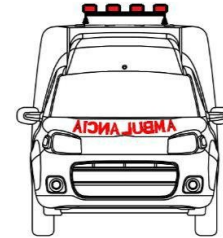
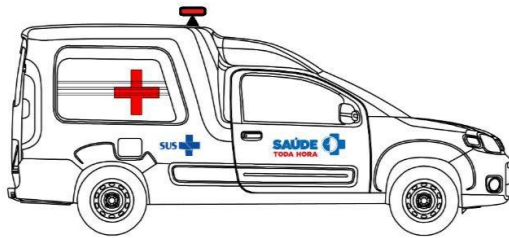

VEÍCULOS | Ambulância tipo A - Furgoneta

a) Todas as dimensões aqui presentes são aproximadas e foram tomadas em função de "X".

"X" corresponde à altura do veículo, exceto as suas rodas.

b) Solicite sempre os arquivos digitais dos elementos presentes nessa programação visual para plotagem das películas adesivas.



APÊNDICE II
Certificação da Montadora

Declaramos, para os devidos fins que, diante da participação da empresa....., vencedora do PREGÃO N.º...../2018., a qual propôs 03 (indicar as características) veículos....., garantimos que as adaptações a serem realizadas não comprometem as características originais dos veículos que serão entregues e terão a garantia de fábrica inalterada por esta Montadora.

Mauá,.... de..... de 2018.

Representante legal da Montadora



ANEXO II

TERMO DE CREDENCIAMENTO

(a ser apresentado no início da Sessão ao Pregoeiro, com cédula de identidade ou equivalente)

À

Prefeitura do Município de Mauá
Divisão de Compras

PREGÃO PRESENCIAL Nº. 069/2018

A empresa....., inscrita no CNPJ/MF sob o nº....., com sede em....., na Rua/Av., nº....., tendo como representante legal o(a) Sr(a)(citar o cargo), CREDENCIA o(a) SR.(a)....., portador da carteira de identidade nº....., para representá-la perante a Prefeitura Municipal de Mauá, na licitação Pregão Presencial nº 06/2018, outorgando-lhe expressos poderes para formulação de lances verbais, interposição de recursos contra as decisões do pregoeiro, desistência e renúncia ao direito de interpor recursos e para prática de todos os demais atos inerentes ao certame em referência.

Mauá, _____ de _____ de 2018.

.....

Nome/assinatura

Cargo



ANEXO III

PREGÃO N°. 069/2018 (MODELO DE PROPOSTA)

Denominação:

CNPJ:

Endereço:

e-mail:

Fone:

OBJETO: AQUISIÇÃO DE AMBULÂNCIAS DE TRANSPORTE TIPO A, DESTINADAS A ATENDER OS USUÁRIOS DO SUS NO MUNICÍPIO DE MAUÁ

ITEM	APRES	QTD	DESCRIÇÃO	MARCA	VL UNIT	VL TOTAL

VALOR TOTAL DA PROPOSTA: R\$ 0,00 (_por extenso_)

* favor considerar as especificações constantes no Anexo I.

- Condições Contratuais:

Prazo de entrega: Conforme Edital

Condições de Pagamento: Conforme Edital

Validade da Proposta: Conforme Edital

Declaramos que nos sujeitamos e aceitamos todas as exigências, normas e prazos, estabelecidos neste Pregão/Edital.

Mauá, ___ de _____ de 2018.

Proponente



ANEXO IV

MODELO DE DECLARAÇÃO DE CUMPRIMENTO DE EXIGÊNCIA PARA HABILITAÇÃO

(a ser apresentada juntamente com o credenciamento, ao Pregoeiro)

À

Prefeitura do Município de Mauá
Divisão de Compras

PREGÃO PRESENCIAL N.º. 069/2018

....., portador da carteira de identidade n.º....., representante legal da empresa....., inscrita no CNPJ/MF sob o n.º....., com sede em....., na Rua/Av., n.º....., DECLARA, sob as penas da Lei, que cumpre plenamente os requisitos de habilitação através dos documentos integrantes dos envelopes "01" e "02", conforme especificações do Edital de Pregão Presencial n.º. 069/2018

(local data)

.....

Nome/assinatura do responsável legal
Cargo

DECLARAÇÃO DE CUMPRIMENTO DE EXIGÊNCIA PARA HABILITAÇÃO

(Modelo a ser utilizado por Empresa de Pequeno Porte (EPP) ou Microempresa (ME))

À

Prefeitura do Município de Mauá
Divisão de Compras

PREGÃO PRESENCIAL N.º. 069/2018

....., empresário ou sócios da empresa de pequeno porte e/ou microempresa _____, DECLARA, sob as penas da Lei, que cumpre plenamente os requisitos de habilitação através dos documentos integrantes dos envelopes "01" e "02", conforme especificações do Edital de Pregão n.º. 069/2018, salvo para os benefícios da Lei Complementar n.º 123/06 e suas alterações.

(local data)

.....

Nome/assinatura dos sócios ou empresário



ANEXO V

MODELO DE DECLARAÇÃO REFERENTE O ARTIGO 7º, INCISO XXXIII DA CONSTITUIÇÃO FEDERAL

À

Prefeitura do Município de Mauá
Divisão de Compras

PREGÃO PRESENCIAL Nº. 069/2018

....., portador da carteira de identidade nº....., representante legal da empresa....., inscrita no CNPJ/MF sob o nº....., com sede em....., na Rua/Av., nº....., DECLARA, sob as penas da Lei, que cumpre integralmente o disposto no artigo 7º, inciso XXXIII da Constituição Federal, que veda a participação nesta Licitação de empresas que empreguem, para fins de trabalho noturno, perigoso ou insalubre a menores de 18 anos e de qualquer trabalho a menores de 16 anos, salvo na condição de aprendiz, a partir de 14 anos. A constatação, a qualquer tempo, do uso de mão de obra infantil pela licitante que vier a ser contratada ensejará a rescisão do contrato, sem qualquer ônus para a P.M.M.

(local data)

.....

Nome/assinatura

Cargo



ANEXO VI
MODELO DE DECLARAÇÕES

À

Prefeitura do Município de Mauá

Divisão de Compras

PREGÃO PRESENCIAL N.º 069/2018

(Razão Social da empresa), declara sob as penas da Lei que:

- a) Declaramos, sob as penas da Lei, que a empresa não está cumprindo pena por inidoneidade.
- b) Aceita integralmente as condições do presente Edital bem como se responsabiliza pelos encargos trabalhistas, previdenciários, fiscais e sociais resultantes da execução do Contrato.
- c) Assume integral responsabilidade pela autenticidade e veracidade dos dados e documentos apresentados.

(local data)

Nome/assinatura

Cargo



ANEXO VII

MODELO DE DECLARAÇÃO DE INEXISTÊNCIA DE FATO IMPEDITIVO

À

Prefeitura do Município de Mauá

Divisão de Compras

PREGÃO PRESENCIAL N.º. 069/2018

“Declaramos, sob as penas da Lei, a inexistência de fatos impeditivos supervenientes à habilitação da empresa (.....), bem como estarmos cientes que devemos declará-los caso venha a ocorrer “.

(local, data)

Nome/assinatura

Cargo



ANEXO VIII

**MODELO DE DECLARAÇÃO DE ENQUADRAMENTO
EM MICROEMPRESA OU EMPRESA DE PEQUENO PORTE**

Declaro, sob as penas da Lei, sem prejuízo das sanções e multas previstas neste ato convocatório, que a empresa _____ (denominação da pessoa jurídica), CNPJ nº _____ é microempresa ou empresa de pequeno porte, nos termos do enquadramento previsto na Lei Complementar nº 123/06 e suas alterações, cujos termos declaro conhecer na íntegra, estando apta, portanto, a exercer o direito de preferência como critério de desempate no procedimento licitatório do Pregão Presencial nº 069/2018, realizado pela Prefeitura do Município de Mauá.

(local, data)

Nome/assinatura
Cargo
RG nº

**MODELO DE DECLARAÇÃO DE NÃO ENQUADRAMENTO
EM MICROEMPRESA OU EMPRESA DE PEQUENO PORTE**

Declaro, sob as penas da Lei, sem prejuízo das sanções e multas previstas neste ato convocatório, que a empresa _____ (denominação da pessoa jurídica), CNPJ nº _____ possui receita bruta anual superior ao limite fixado pelo inciso I do art. 3º da Lei Complementar nº 123 de 14 de dezembro de 2006, deixando de se enquadrar como Microempresa e Empresa de Pequeno Porte (EPP) e de ser contemplada com os benefícios previstos pelo regime diferenciado da referida Lei, cujos termos declaro conhecer na íntegra. Declaro, ainda, que **NÃO** tem aptidão para exercer o direito de preferência como critério de desempate no procedimento licitatório do Pregão Presencial nº 069/2018, realizado pela Prefeitura do Município de Mauá.

(local, data)

Nome/assinatura
Cargo
RG Nº



ANEXO IX
MINUTA DE CONTRATO

PREGÃO PRESENCIAL N.º 069/2018
VALOR: R\$

CONTRATO N.º _____/2018 QUE ENTRE SI CELEBRAM A
PREFEITURA DO MUNICÍPIO DE MAUÁ E A EMPRESA
_____, PARA _____

Aos _____ dias do mês de _____ do ano de 2018, nesta cidade de Mauá, compareceram de um lado a PREFEITURA DO MUNICÍPIO DE MAUÁ, inscrito no CNPJ/MF sob o n.º 46.522.959/0001-98, neste ato representado por seu Secretário de _____ Sr. _____ no uso da competência doravante designado simplesmente CONTRATANTE e, de outro lado, a empresa _____, com sede na Rua: _____, n.º _____, Bairro _____, inscrita no CNPJ/MF sob o n.º _____, doravante designado CONTRATADO, neste ato representado por _____, portador da Cédula de Identidade RG. n.º _____ e CPF/MF n.º _____ e pelos mesmos foi dito na presença das testemunhas ao final consignadas, que em face da adjudicação efetuada no pregão presencial, conforme despacho exarado às fls. _____ do processo n.º _____ pelo presente instrumento avençam o presente contrato, sujeito-se às normas da Lei n.º 8.666 de 23 de junho de 1993 e alterações, Lei n.º 10.520 de 17 de julho de 2002, Decreto Municipal n.º 6783 de 06 de outubro de 2005 e demais normas regulamentares aplicáveis à espécie, e às seguintes cláusulas e condições que reciprocamente outorgam e aceitam: CLÁUSULA PRIMEIRA: DO OBJETO: 1.1. A CONTRATADA compromete-se a _____ para a CONTRATANTE, conforme quantidades, horários, condições e especificações constantes dos Anexos do edital n.º _____, parte integrante deste. CLÁUSULA SEGUNDA RESPONSABILIDADE DOS CONTRATANTES: 2.1. A CONTRATADA será a única responsável pelos encargos sociais, fiscais, comerciais e outros que decorrerem da execução do presente contrato. 2.2 A CONTRATADA fica obrigada a aceitar nas mesmas condições contratuais, os acréscimos ou supressões que se fizerem necessários até 25% (vinte e cinco por cento) do valor inicial atualizado do contrato. 2.3. A CONTRATADA fica obrigada a prestar ao CONTRATANTE, independentemente de notificação, eventuais esclarecimentos que se fizerem necessários no tocante à execução do contrato. 2.4. A CONTRATADA compromete-se a manter durante toda a execução do contrato em compatibilidade com as obrigações por ela assumidas, as mesmas condições de habilitação aceitas pelo CONTRATANTE. 2.5. A CONTRATADA responsabiliza-se perante o CONTRATANTE pelo fornecimento de produtos e serviços de primeira qualidade. CLÁUSULA TERCEIRA: PREÇO: 3.1. O preço certo e ajustado é de R\$ _____ (_____), conforme proposta da CONTRATADA e correrá por conta do orçamento vigente onerando a dotação orçamentária n.º _____, empenho n.º _____. 3.2. O preço pactuado será fixo e irrevogável pelo período de um ano, conforme legislação federal em vigor. CLÁUSULA QUARTA: PAGAMENTO: 4.1. Os pagamentos serão efetuados no prazo de até 30 dias. 4.2. Para efeito do início da contagem do prazo de pagamento, será considerado o dia do efetivo recebimento dos _____ pelo CONTRATANTE. 4.3. O pagamento será efetuado por crédito em conta corrente ou, excepcionalmente, na Seção de Tesouraria, a critério da Secretaria Municipal de Finanças. A CONTRATADA deverá fazer constar na documentação fiscal: o nome do Banco, o número da agência e da conta corrente. O atraso no pagamento por falta dessas informações será considerado de responsabilidade da CONTRATADA. CLÁUSULA QUINTA: VIGÊNCIA: 5.1. O prazo de vigência do presente é de _____ ou até o término da garantia, respeitadas as disposições da Lei Federal 8666/93. CLÁUSULA SEXTA: RECEBIMENTO: 6.1. O recebimento do objeto do presente contrato, poderá ser feito pela Secretaria responsável pela contratação, e será aplicado, no que couber, o disposto no artigo 73, incisos I e II e artigos 74 a 76, da Lei n.º 8.666/93. CLÁUSULA SÉTIMA: PENALIDADES: 7.1. Pela injustificada inexecução parcial ou total do objeto deste contrato, serão aplicadas à CONTRATADA, conforme o caso, as seguintes sanções, sem prejuízo da rescisão contratual: 7.1.1. Advertência. 7.1.2. Multa: a) Multa pela recusa da CONTRATADA em receber o pedido de fornecimento sem a devida justificativa aceita pelo CONTRATANTE, no valor equivalente a 10% (dez por cento) do valor adjudicado; b) Multa pela inexecução parcial do contrato, no valor equivalente a 10% (dez por cento) sobre a parcela inexecutada, podendo o CONTRATANTE autorizar a continuação do mesmo; c) Multa pela inexecução total do contrato no valor equivalente a 20% (vinte por cento) sobre o valor do contrato; d) Multa no valor equivalente a 10% (dez por cento) do valor total do contrato se os produtos forem de má qualidade, fora dos mais rigorosos padrões de higiene ou em desacordo com as especificações propostas e aceitas pelo CONTRATANTE; e) Multa por atraso na entrega no valor equivalente a 0,5% (meio por cento) do valor total da nota de empenho, para cada dia de atraso, não podendo ultrapassar a 20% (vinte por cento); 7.1.3 a) Suspensão temporária de participar em licitação e impedimento de contratar com a Administração por prazo não superior a 02 (dois) anos; b) Declaração de inidoneidade para licitar ou contratar com a Administração Pública, enquanto perdurarem os motivos da punição ou até que seja promovida a reabilitação, perante a própria autoridade que aplicou a penalidade. 7.1.4 As multas são independentes entre si. A aplicação de uma não exclui a das outras, bem como das demais penalidades previstas em lei. 7.1.5. O valor relativo as multas, eventualmente aplicadas, será reduzido de pagamento que o CONTRATANTE efetuar, mediante a emissão de Guia de Recolhimento. Na impossibilidade, o valor da multa será inscrito em Dívida Ativa para cobrança judicial, assegurando-se o direito de defesa. CLÁUSULA OITAVA: RESCISÃO: 8.1. O presente contrato poderá ser rescindido: a) unilateralmente, nas hipóteses previstas no artigo 78, incisos I a XII e XVII a XVIII, da Lei n.º 8.666/93 e alterações; b) amigavelmente, por acordo entre as partes, reduzida a termo, desde que haja conveniência para o CONTRATANTE e; c) judicial, nos termos da legislação. 8.2. Nos casos de rescisão administrativa, fica assegurado ao CONTRATANTE as prerrogativas previstas nos incisos I a IV do art. 80, da Lei supra citada. CLÁUSULA NONA: DOCUMENTOS INTEGRANTES: 9.1. Faz parte integrante do presente instrumento, independentemente de transcrição, todo o conteúdo do processo administrativo n.º _____ e da proposta da CONTRATADA. CLÁUSULA DÉCIMA: FORO: 10.1. Fica eleito o Foro da Comarca de Mauá, neste Estado, para dirimir as questões oriundas deste contrato, com expressa renúncia de outro por mais privilegiado que seja ou venha a ser. CLÁUSULA DÉCIMA PRIMEIRA: LEGISLAÇÃO: 11.1. O presente contrato é regido pela Lei Federal n.º 8.666/93 e alterações, pelos preceitos de Direito Público e, supletivamente pelos princípios da Teoria Geral dos Contratos e das Disposições de Direito Privado.

Este ajuste é lavrado nos termos da minuta constante às fls. _____ e, aprovado às fls. _____ do processo administrativo n.º _____ e que, após lido e achado conforme, vai devidamente assinado pelas partes contratantes e testemunhas abaixo.

SECRETÁRIO DE _____

CONTRATADA

TESTEMUNHAS:

NOME/RG

NOME/RG



ANEXO X

(M O D E L O)

ANEXO LC-01 - TERMO DE CIÊNCIA E DE NOTIFICAÇÃO
(Contratos)

MINUTA

CONTRATANTE: Município de Mauá
CONTRATADO:
CONTRATO Nº (DE ORIGEM):
OBJETO:

ADVOGADO (S)/ Nº OAB: (*)

Pelo presente **TERMO**, nós, abaixo identificados:

1. Estamos CIENTES de que:

- o ajuste acima referido estará sujeito a análise e julgamento pelo Tribunal de Contas do Estado de São Paulo, cujo trâmite processual ocorrerá pelo sistema eletrônico;
- poderemos ter acesso ao processo, tendo vista e extraindo cópias das manifestações de interesse, Despachos e Decisões, mediante regular cadastramento no Sistema de Processo Eletrônico, conforme dados abaixo indicados, em consonância com o estabelecido na Resolução nº 01/2011 do TCESP;
- além de disponíveis no processo eletrônico, todos os Despachos e Decisões que vierem a ser tomados, relativamente ao aludido processo, serão publicados no Diário Oficial do Estado, Caderno do Poder Legislativo, parte do Tribunal de Contas do Estado de São Paulo, em conformidade com o artigo 90 da Lei Complementar nº 709, de 14 de janeiro de 1993, iniciando-se, a partir de então, a contagem dos prazos processuais, conforme regras do Código de Processo Civil;
- Qualquer alteração de endereço – residencial ou eletrônico – ou telefones de contato deverá ser comunicada pelo interessado, peticionando no processo.

2. Damo-nos por NOTIFICADOS para:

- O acompanhamento dos atos do processo até seu julgamento final e conseqüente publicação;
- Se for o caso e de nosso interesse, nos prazos e nas formas legais e regimentais, exercer o direito de defesa, interpor recursos e o que mais couber.

Mauá, XXX de XXXXX de 2018.

GESTOR DO ÓRGÃO/ENTIDADE:

Nome:
Cargo:
CPF: RG:
Data de Nascimento: XX/XXXXX/XXX
Endereço residencial completo:
E-mail institucional:
E-mail pessoal:
Telefone(s):
Assinatura: _____

Responsáveis que assinaram o ajuste:

Pelo CONTRATANTE:

Nome:
Cargo:
CPF: RG: XXXXXX
Data de Nascimento: XXX/XXX/XXXX
Endereço residencial completo:
E-mail institucional:
E-mail pessoal:
Telefone(s):
Assinatura: _____



PREFEITURA DO MUNICÍPIO DE MAUÁ
SECRETARIA DE FINANÇAS
DIVISÃO DE COMPRAS

Fls. nº _____

Proc. nº: 15721/2018

Rubrica: _____

Pela CONTRATADA:

Nome:

Cargo:

CPF: RG:

Data de Nascimento: XXXX/XXXXXII/XXXX

Endereço residencial completo:

E-mail institucional:

E-mail pessoal:

Telefone(s):

Assinatura: _____

Advogado:

(*) Facultativo. Indicar quando já constituído, informando, inclusive, o endereço eletrônico.



ANEXO XI – DECLARAÇÃO DE DOCUMENTOS À DISPOSIÇÃO DO TCE – SP

CONTRATANTE: Prefeitura do Município de Mauá
CNPJ N.º: 46.522.959/0001-98
CONTRATADA:
CNPJ N.º:
ATA N.º: XXX/2018 (de origem): Pregão Presencial: XXX/2018
DATA DA ASSINATURA: XX/XXXXX/2018
VIGÊNCIA: 12 meses
OBJETO:

VALOR (R\$): XXXXXXXX

PROCESSO ADMINISTRATIVO N.º: XXXXX

Declaro(amos), na qualidade de responsável(is) pela entidade supra epigrafada, sob as penas da Lei, que os demais documentos originais, atinentes à correspondente licitação, encontram-se no respectivo processo administrativo arquivado na origem à disposição do Tribunal de Contas do Estado de São Paulo, e serão remetidos quando requisitados.

Em se tratando de obras/serviços de engenharia:

Declaro(amos), na qualidade de responsável(is) pela entidade supra epigrafada, sob as penas da Lei, que os demais documentos originais, atinentes à correspondente licitação, em especial, os a seguir relacionados, encontram-se no respectivo processo administrativo arquivado na origem à disposição do Tribunal de Contas do Estado de São Paulo, e serão remetidos quando requisitados:

- a) memorial descritivo dos trabalhos e respectivo cronograma físico-financeiro;
- b) orçamento detalhado em planilhas que expressem a composição de todos os seus custos unitários;
- c) previsão de recursos orçamentários que assegurem o pagamento das obrigações decorrentes de obras ou serviços a serem executados no exercício financeiro em curso, de acordo com o respectivo cronograma;
- d) comprovação no Plano Plurianual de que o produto das obras ou serviços foi contemplado em suas metas;
- e) as plantas e projetos de engenharia e arquitetura.

Mauá, XX de XXXXX de 2018.

Nome e cargo:
E-mail institucional:
E-mail pessoal:

Assinatura: _____



ANEXO XII

MODELO DE DECLARAÇÃO QUE NADA DEVE À FAZENDA PÚBLICA DE MAUÁ

À
Prefeitura do Município de Mauá
Divisão de Compras

PREGÃO PRESENCIAL N.º. 069/2018

A empresa (Razão Social da empresa), devidamente inscrita no CNPJ sob o nº _____, com sede localizada no endereço _____, por seu representante legal abaixo assinado, **DECLARA**, sob as penas da Lei, que não está cadastrada e que nada deve à Fazenda do Município de Mauá, relativamente aos tributos relacionados com a prestação licitada.

(local, data)

Nome/assinatura

Cargo

RG nº